

Manuel d'installation

7171000F

D'élévation d'accès ARC18

Pour une utilisation avec :

séries PRO370

séries PRO380

séries PRO680 en combinaison avec X8-D

*D'élévation d'accès permet l'installation extérieure d'un système d'éjection simplex **PRO370** et **PRO380** jusqu'à 18 pouces sous le niveau du sol et d'un système duplex **PRO680**, en combinaison avec une extension X8-D, jusqu'à 26 pouces sous le niveau du sol.*

D'élévation d'accès fournit une chambre souterraine pratique pour les connexions électriques et de tuyauterie pour sortir sous terre et hors de vue. Un couvercle vert à verrouillage torsadé est retiré pour permettre l'accès aux raccords de plomberie, aux vannes et à la boîte de jonction électrique.

Important : *D'élévation d'accès n'est pas une extension de réservoir à gaz ou à eau pour accroître la capacité du bassin.*

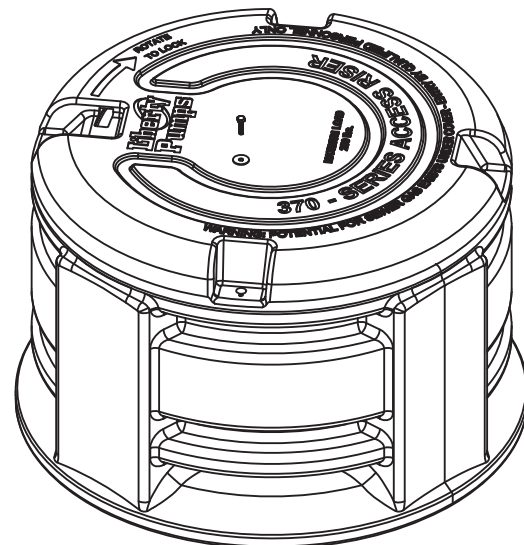

IMPORTANT : Tous les systèmes Liberty Pumps sont fournis avec leurs propres manuels d'installation, de fonctionnement et d'entretien. S'assurer d'avoir ces manuels en main et que le personnel à installer cet appareil les ait bien lus et bien compris. Pour toute question, prière de communiquer avec le service à la clientèle au 1-800 543-2550.



7000 Apple Tree Avenue
Bergen, NY 14416 USA
téléphone : 1-800-543-2550
télécopieur : 1-585-494-1839
www.LibertyPumps.com

Garder ce manuel à portée de main pour référence future.

Pour obtenir un manuel de remplacement, visiter le site LibertyPumps.com, ou communiquer avec Liberty Pumps au 1-800-543-2550.

Conserver le reçu de vente daté pour la garantie.

AVIS

Message à l'installateur : le manuel doit demeurer auprès du propriétaire ou de l'opérateur/responsable de l'entretien du système.

Informations sur l'enregistrement :

N° de système : _____

N° de modèle : _____

N° de série : _____

Date de fabrication : _____

Date d'installation : _____

Table des matières

Mesures de sécurité.....	2 / FR
Composantes et trousse disponibles.....	2 / FR
Schéma d'installation type.....	3 / FR
Installation.....	3 / FR
Garantie.....	4 / FR

Mesures de sécurité

AVERTISSEMENT RISQUE D'INCENDIE

- Toute installation et entretien des pompes, des commandes, des dispositifs de protection et du câblage général doivent être effectués par du personnel qualifié.

Composantes et trousse disponibles

D'élévation d'accès est disponible seul ou en trousse avec tous les éléments nécessaires à une installation professionnelle, y compris des coudes, des raccords électriques et une boîte de jonction.

Si seule d'élévation d'accès avait été achetée à l'origine, la trousse d'installation de 2 po sera équipée des composants nécessaires pour terminer l'installation.

Remarque : en raison des contraintes de taille, seules les trousse d'installation de vidange de 2 po sont disponibles. Les systèmes de vidange de 3 po peuvent exiger que certains éléments soient montés à l'extérieur du Riser.

Numéro de trousse	Contenu
AR18	D'élévation d'accès uniquement
AC18	Couvercle uniquement
ARC18	D'élévation d'accès et trousse de couvercle
IKIT2-115*	Accessoires d'installation de 2 po, boîte de jonction de 115 volts (JB120)
IKIT2-230*	Accessoires d'installation de 2 po, boîte de jonction de 230 volts monophasée (JB230)
ARCKIT115	Trousse complète... ARC18, IKIT2-115, boîte de jonction de 115 volts (JB120)
ARCKIT230	Trousse complète ...ARC18, IKIT2-230, boîte de jonction de 230 volts (JB230)

* Les trousse d'installation facultatives de 2 po (IKIT2-115 et IKIT2-230) comprennent :

- Clapet de contrôle à débit complet de type union de 2 po
- Clapet à bille en PVC
- (2) couds de 90° en PVC

- (2) Guides d'étanchéité pour tuyaux en caoutchouc de 2 po
- (2) Mamelon d'orteil annexe 80 Téton en PVC (tuyau fileté)
- Coupleur en caoutchouc de 2 po avec pinces
- Boîte de jonction (câblage) de station de pompage modèle JB120 ou JB230 avec
 - Bornier avec circuit d'alarme et de commande de pompe séparé
 - Prise pour pompe (115 volts ou 230 volts, selon le modèle)
 - Accouplement et rondelles d'extension d'élévation d'accès
 - Joint de câble étanche aux liquides conçu sur mesure pour les cordons de pompe, d'interrupteur et d'alarme
 - Moyeu de conduit électrique

Remarque : les trousse d'installation n'incluent pas les tuyaux en PVC annexe 40.



Boîte de jonction (câblage) de station de pompage JB120 ou 230 (NEMA 4X)

Modèle de boîte de jonction



Schéma d'installation type

PRO380 illustré avec les composants d'installation de IKIT2-115 / IKIT2-230.



PRO680 illustré avec ARC18 et X8-D.

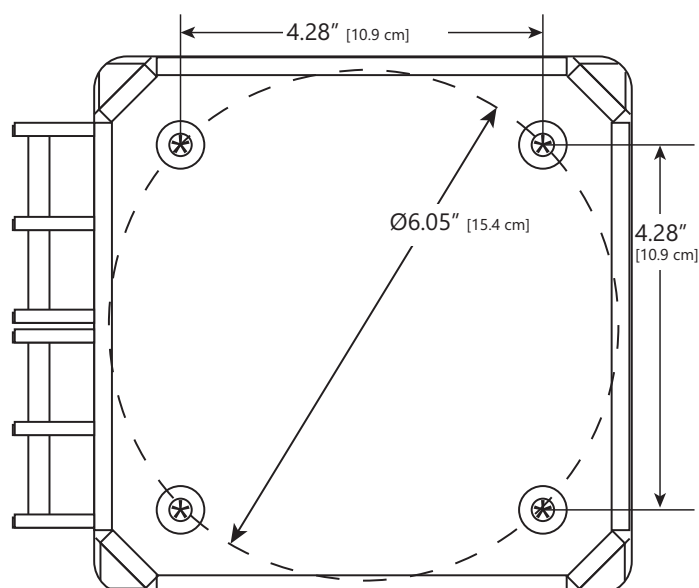
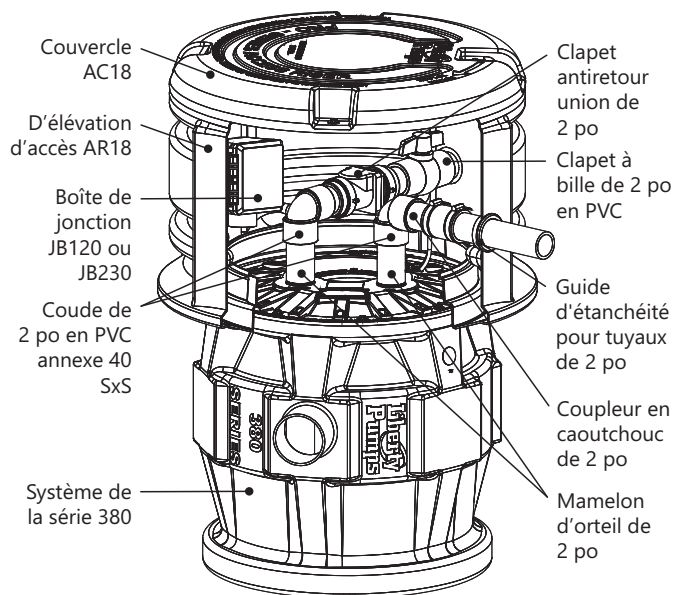
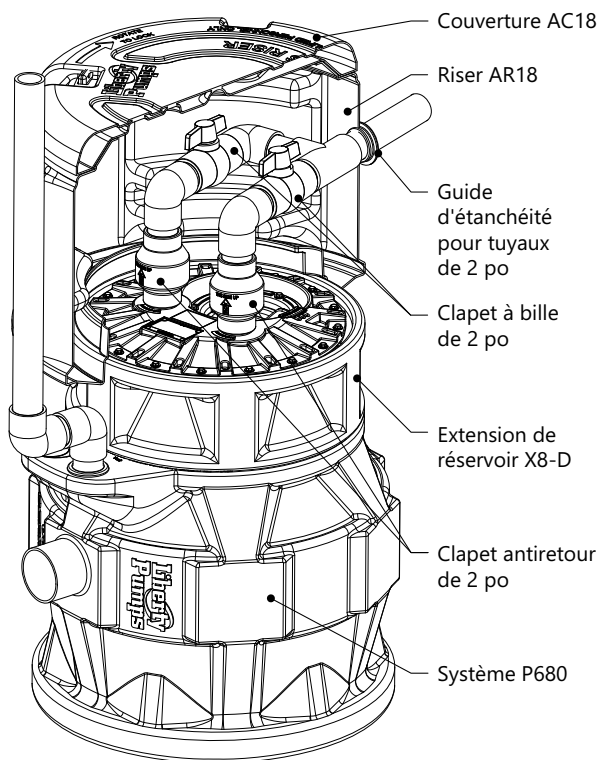

Installation

Les instructions d'installation qui suivent incluent les composants inclus dans les troussees disponibles en option.

1. Installation d'un réseau d'égout

Déterminez la hauteur totale du système et d'élévation d'accès lors de l'excavation et de la mise en place du bassin. Le couvercle de d'élévation d'accès doit être au niveau du sol lorsque le remblayage est terminé. La profondeur d'enfouissement du système ne doit pas dépasser les 18 po sous le niveau du sol fini pour PRO370/380 ou 26 po pour PRO680 avec l'extension X8-D.

Déterminer les positions de décharge, électrique et de ventilation par rapport au système. D'élévation d'accès glisse sur le réservoir PRO370/380/680 et peut être tournée dans n'importe quelle direction pour simplifier la plomberie. D'élévation d'accès reposera sur la lèvre d'éclaboussures en béton du bassin PRO370/380.

2. Installation de guides d'étanchéité pour tuyaux sur les parois latérales

Une fois que les positions de sortie ont été déterminées pour l'évent et la décharge, installez un guide d'étanchéité pour tuyaux de 2 po en perçant d'abord un trou de 3 po sur la paroi latérale du d'élévation d'accès. D'élévation d'accès compte quatre zones plates ainsi qu'un grand anneau qui court autour du d'élévation d'accès à partir duquel le tuyau d'évacuation ou l'évent peut sortir.

Si à la fois un clapet antiretour et un clapet à bille sont nécessaires, la décharge doit sortir du côté opposé (référez-vous au « *Schéma d'installation type* »).

Pour faciliter l'installation du tuyau à travers le guide d'étanchéité du tuyau, graissez le tuyau ou utilisez du savon liquide comme lubrifiant.

3. Raccordement de décharge

Vissez un tuyau court dans l'orifice de décharge du couvercle de la série PRO et fixez un coude à 90°. Un clapet antiretour est nécessaire pour empêcher l'eau de refluer et de remplir le bassin, sauf dans les climats nordiques où le gel peut être un problème et où les tuyaux sortant du côté du système peuvent être exposés au gel.

Si cet appareil est installé dans une zone de gel, n'utilisez pas de clapet antiretour. Remplacer un raccord pour faciliter le retrait du couvercle et l'accès à la pompe. Si un clapet antiretour n'est pas utilisé, le lavage vertical doit être minimisé pour réduire la quantité de reflux après chaque cycle. Une longueur maximale de 30 pi de tuyau de 2 po peut être inclinée pour retourner dans le système. Au-delà des 30 pi, la tuyauterie de décharge doit être inclinée vers la destination de décharge finale.

Un clapet à bille est recommandé afin d'empêcher le reflux dans le cas où la pompe ou le clapet antiretour doivent être retirés pour l'entretien. Lors du raccordement du clapet antiretour, du clapet à bille, etc., placez soigneusement les éléments aussi près que possible de la paroi latérale du d'élévation d'accès afin de laisser de la place pour retirer le couvercle du système. Utilisez des unions et des raccords si nécessaire pour assurer cela.

4. Raccord d'évent

Pour maintenir les tuyaux cachés, le tuyau d'évent peut être acheminé sous terre jusqu'à un événement existant. Pour un événement de 2 po, un trou de 3 po doit être percé dans la paroi latérale du d'élévation d'accès où le tuyau d'évent doit sortir.

Installer le guide d'étanchéité du tuyau. Le tuyau doit être lubrifié avec du savon liquide ou de la graisse pour faciliter l'installation du tuyau. Visser un coude à 90° avec filetage mâle dans la bride d'évent du système. Un coupleur à glissement en caoutchouc doit être installé dans la tuyauterie d'évent pour permettre un retrait facile du couvercle du système et de la pompe si un entretien est nécessaire.

Le PRO680 avec extension X8-D nécessitera un coude supplémentaire pour dégager l'ARC18.

5. Raccordement électrique

Une boîte de jonction de station de pompage étanche NEMA 4X (modèle Liberty Pumps JB120 ou JB230) est recommandée. Il peut être monté à l'intérieur ou à l'extérieur de l'élévation d'accès.

En cas de montage à l'intérieur, reportez-vous au « *Modèle de boîte de jonction* » inclus pour percer les quatre trous de montage. Si un conduit non métallique est utilisé, il doit être installé à au moins 18 po sous le niveau du sol.

Consultez le Code canadien de l'électricité (NEC) et les codes locaux pour en savoir plus. Des instructions supplémentaires sont incluses avec la boîte JB120 ou JB230.

6. Remblayage

Utiliser uniquement du gravier concassé fin lavé de 3 à 19 mm (de 1/8 à 3/4 po) ou de 3 à 13 mm (de 1/8 à 1/2 po) comme matériau de remblai autour de l'élévation d'accès. Ne pas utiliser de sable ni de terre d'origine comme remblai. Tasser légèrement le remblai. Une légère couche de terre végétale peut être utilisée au niveau de la couverture. Évitez de faire passer de l'équipement lourd à côté du d'élévation d'accès.

7. Installation du couvercle

Le couvercle affiche une conception à verrouillage par rotation et 4 vis en acier inoxydable pour le fixer. Lors de l'installation du couvercle, aligner les quatre languettes avec les quatre réceptacles et la languette de verrouillage qui s'insère dans une encoche découpée sous le couvercle. Pousser vers le bas et faites pivoter le couvercle dans le sens des aiguilles d'une montre jusqu'à ce que la languette s'enfonce dans la fente. Installer les quatre boulons en acier inoxydable pour fixer le couvercle. Un cadenas peut être placé à travers un trou dans la languette pour dissuader les entrées indésirables.

Le couvercle est conçu pour supporter des charges de circulation légères telles que la marche ou l'équipement léger de pelouse et de jardin.

NE PAS FAIRE PASSER DE TRACTEURS LOURDS OU D'AUTRES ÉQUIPEMENTS SUR LA COUVERTURE. LA CHARGE MAXIMALE EST DE 250 LIVRES.

Garantie

Liberty Pumps Wholesale Products Garantie limitée

Liberty Pumps, Inc. garantit que ses produits de gros sont exempts de tout défaut de matériau et de fabrication pour une période de trois (3) ans à partir de la date d'achat (à l'exception* des batteries, et modèles « Série Commerciale »). La date d'achat est déterminée par un reçu de vente daté indiquant le modèle et le numéro de série de la pompe. Le reçu de vente daté doit accompagner la pompe retournée si la date de retour est supérieure de trois ans à la date de fabrication indiquée sur la plaque signalétique de la pompe.

L'obligation du fabricant en vertu de la présente garantie se limite à la réparation ou au remplacement de toute pièce jugée défectueuse par le fabricant, à condition que la pièce ou l'appareil soit retourné fret port payé au fabricant ou à son centre de service autorisé, et à condition qu'il n'y ait aucune preuve que les critères suivants annulant la garantie sont en cause:

Le fabricant ne sera pas responsable en vertu de la présente garantie si le produit n'a pas été installé, utilisé ou entretenu conformément aux instructions du fabricant; s'il a été démonté, modifié, dégradé ou altéré; si le cordon électrique a été coupé, endommagé ou épissé; si la sortie de la pompe a été réduite; si la pompe a été utilisée à des températures d'eau supérieures à celles d'un service normal, ou dans de l'eau contenant du sable, de la chaux, du ciment, du gravier ou autres abrasifs; si le produit a été utilisé pour pomper des produits chimiques, de la graisse ou des hydrocarbures; si un moteur non submersible a été soumis à une humidité excessive; ou si l'étiquette portant le modèle et le numéro de série a été retirée.

Liberty Pumps, Inc. ne sera pas responsable des pertes, dommages ou dépenses découlant de l'installation ou de l'utilisation de ses produits, ni des dommages indirects, accessoires et consécutifs, y compris les coûts de retrait, de réinstallation ou de transport.

Il n'y a aucune autre garantie expresse. Toute garantie implicite, y compris celles de qualité marchande et d'aptitude à une fin particulière, sont limitées à une durée de trois ans à partir de la date d'achat. La présente garantie comprend le recours exclusif de l'acheteur et exclut, lorsque permis par la loi, toute responsabilité pour dommages consécutifs ou accessoires en vertu de toutes autres garanties.

* Liberty Pumps, Inc. garantit les batteries StormCell™ pendant 1 an à compter de la date d'achat, et garantit que les pompes de ses Séries Commerciale sont exemptes de tout défaut de matériel et de fabrication pendant une période de 18 mois à compter de la date d'installation ou de 24 mois à compter de la date de fabrication, selon la première éventualité, et à condition que ces produits soient utilisés conformément à leurs applications prévues, comme indiqué dans les spécifications techniques et les manuels.